

GY (BOCHELLI A GETTO PIATTO A CODA DI RONDINE)

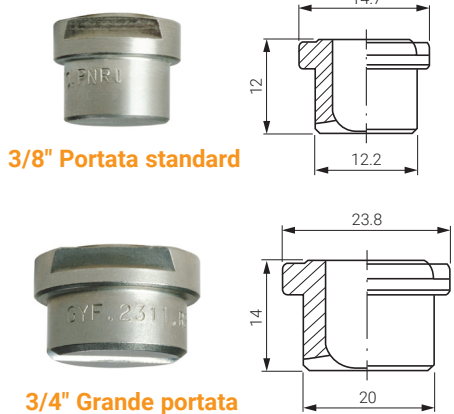

PORTATE STANDARD E GRANDI PORTATE

I bocchelli a getto piatto serie GY solitamente vengono montati su tubo mediante un nipplo a saldare e bloccati in posizione con una ghiera. Pertanto, possono essere facilmente sostituiti ed il loro attacco a coda di rondine permette sempre il loro corretto montaggio poiché l'ugello montato solamente quando il getto piatto è orientato con precisione. Sono disponibili in tre grandezze: portata standard da 3/8", grande portata da 3/4" e portata molto grande da 1". I modelli di bocchello GY raffigurati in questa pagina riguardano i valori di portata più comuni, mentre i bocchelli di portata e dimensioni maggiori possono essere prodotti su richiesta e forniti con nippoli a coda di rondine e ghiera abbinati. Ulteriori informazioni sulla loro installazione e sugli accessori di montaggio a pagina 89.

ATTACCO: bocchelli a getto piatto a coda di rondine

TIPICHE APPLICAZIONI

Lavaggio: lavaggio acciaio, lavaggio filtri in tessuto, lavaggio parti

Raffreddamento: raffreddamento acciaio, raffreddamento prodotti



Sezione spruzzo

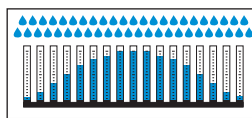

Distribuzione convessa

CODICI ANGOLI DI SPRUZZO

GYA	GYF	GYM	GYQ	GYU	GYW
0°	30°	45°	60°	90°	120°

ACCESSORI DI MONTAGGIO

La figura illustra un bocchello GY (al centro) assemblato con un nipplo a coda di rondine (a destra) ed una ghiera (a sinistra).

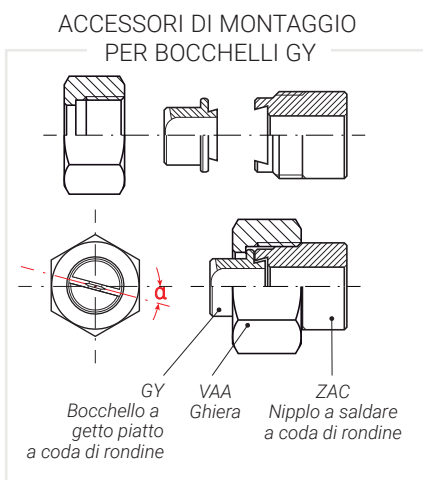
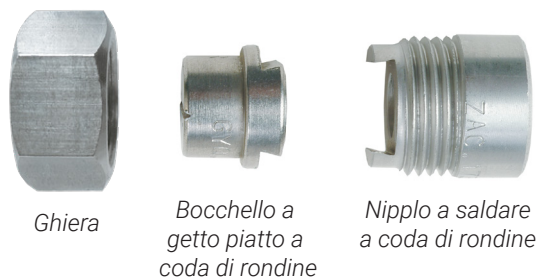

NIPPLI A CODA DI RONDINE

I bocchelli serie GY sono montati sulla loro serie di appositi nippoli a coda di rondine che ne garantiscono il perfetto allineamento: le due grandezze devono essere assemblate con i nippoli e le ghiera illustrati nella tabella seguente. Il corretto orientamento dei getti, appositamente inclinato per evitare sovrapposizioni, si ottiene automaticamente saldando i nippoli in posizione con gli attacchi a coda di rondine allineati all'asse del collettore. Operazione facile da eseguire tracciando una linea retta lungo i profili a coda di rondine dei nippoli.

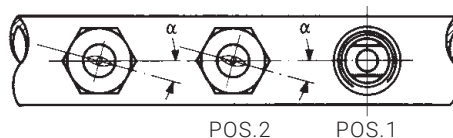

Vedere i valori dell'angolo di deviazione (α) a fianco delle tabelle di portata nella pagina seguente.

COME CREARE IL CODICE UGELLO

Es.: GYF 1190 B1

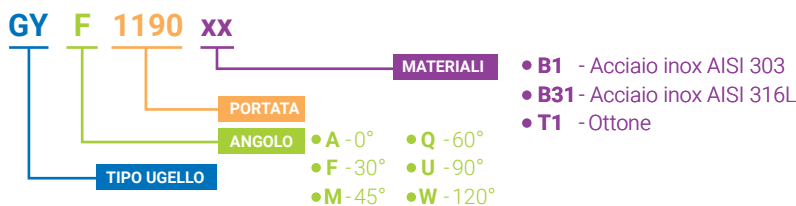

(BOCCELLI A GETTO PIATTO A CODA DI RONDINE) **GY**

PORTATE STANDARD E GRANDI PORTATE

GRANDEZZA 3/8"

Angolo di deviazione del getto $\alpha = 5^\circ$

GYF 30°	GYM 45°	GYQ 60°	GYU 90°	GYW 120°	CODICE PORTATA	D mm	Portata a differenti valori di pressione								(l/min) (bar)
							0.5	1.0	1.5	2.0	3.0	4.0	5.0	7.0	
•	•	•	•	•	1190	1.30	0.78	1.10	1.34	1.55	1.90	2.19	2.45	2.90	3.47
•	•	•	•	•	1233	1.50	0.95	1.35	1.65	1.90	2.33	2.69	3.01	3.56	4.25
•	•	•	•	•	1310	1.70	1.27	1.79	2.19	2.53	3.10	3.58	4.00	4.74	5.66
•	•	•	•	•	1385	1.80	1.57	2.22	2.72	3.14	3.85	4.45	4.97	5.88	7.03
•	•	•	•	•	1490	2.10	2.00	2.83	3.46	4.00	4.90	5.66	6.33	7.48	8.95
•	•	•	•	•	1581	2.30	2.37	3.35	4.11	4.74	5.81	6.71	7.50	8.87	10.6
•	•	•	•	•	1780	2.70	3.18	4.50	5.52	6.37	7.80	9.01	10.1	11.9	14.2
•	•	•	•	•	1980	3.00	4.00	5.66	6.93	8.00	9.80	11.3	12.7	15.0	17.9
•	•	•	•	•	2124	3.40	5.06	7.16	8.77	10.1	12.4	14.3	16.0	18.9	22.6
•	•	•	•	•	2153	3.80	6.25	8.83	10.8	12.5	15.3	17.7	19.8	23.4	27.9
•	•	•	•	•	2194	4.30	7.96	11.3	13.8	15.9	19.5	22.5	25.2	29.8	35.6

GRANDEZZA 3/4"

Angolo di deviazione del getto $\alpha = 15^\circ$

GYA 0°	GYF 30°	GYM 45°	GYQ 60°	GYU 90°	GYW 120°	CODICE PORTATA	D mm	Portata a differenti valori di pressione								(l/min) (bar)
								0.5	1.0	1.5	2.0	3.0	4.0	5.0	7.0	
•	•	•	•	•	•	1781	2.70	3.18	4.50	5.52	6.37	7.80	9.01	10.1	11.9	14.2
•	•	•	•	•	•	1981	3.00	4.00	5.66	6.93	8.00	9.80	11.3	12.7	15.0	17.9
•	•	•	•	•	•	2125	3.40	5.06	7.16	8.77	10.1	12.4	14.3	16.0	18.9	22.6
•	•	•	•	•	•	2154	3.80	6.25	8.83	10.8	12.5	15.3	17.7	19.8	23.4	27.9
•	•	•	•	•	•	2195	4.30	7.92	11.2	13.7	15.8	19.4	22.4	25.0	29.6	35.4
•	•	•	•	•	•	2246	4.80	10.0	14.2	17.4	20.1	24.6	28.4	31.8	37.6	44.9
•	•	•	•	•	•	2311	5.40	12.7	18.0	22.0	25.4	31.1	35.9	40.1	47.5	56.8
•	•	•	•	•	•	2490	6.40	20.0	28.3	34.6	40.0	49.0	56.6	63.3	74.8	89.5
•	•	•	•	•	•	2610	7.50	24.9	35.2	43.1	49.8	61.0	70.4	78.8	93.2	111
•	•	•	•	•	•	2760	8.30	31.0	43.9	53.7	62.1	76.0	87.8	98.1	116	139
•	•	•	•	•	•	3122	12.5	49.8	70.4	86.3	99.6	122	141	158	186	223

CODIFICA ACCESSORI DI MONTAGGIO

Nome	Codice materiale	Aspetto	N° Modello	
			Grandezza 3/8"	Grandezza 3/4"
Ghiera P.88	B1 - AISI 303 B31 - AISI 316L T1 - Ottone		VAA 0381 xxB	VAA 0750 xxB
Nipplo a saldare a coda di rondine P.89	B1 - AISI 303 B31 - AISI 316L		ZAC C018 xx	ZAC E027 xx

COME CREARE IL
CODICE UGELLO

Es.: GYF 1190 B1

