



Esecuzione

Elettropompe monoblocco volumetriche ad ingranaggi. Corpo pompa con bocche di aspirazione e di mandata con lo stesso diametro e disposte sullo stesso asse (esecuzione "in-line").

Impieghi

Per olio combustibile e liquidi lubrificanti.

Limiti d'impiego

Viscosità cinematica da 30 mm²/s (4°E) a 120 mm²/s (15°E).
 Temperatura liquido fino a 90 °C.
 Temperatura ambiente fino a 40 °C.
 Altezza di aspirazione manometrica fino a 4 m.
 Servizio continuo.

Motore

Motore ad induzione a 4 poli, 50 Hz (n = 1450 1/min).

I, IR, IRR: trifase 230/400 V ± 10%.

IM: monofase 230 V ± 10%.

Isolamento classe F.

Protezione IP 54.

Classe alta efficienza IE3 per motori trifasi da 0,75 kW.

Esecuzione secondo EN 60034-1; EN 60034-30-1.
 EN 60335-1, EN 60335-2-41.

Esecuzioni speciali a richiesta

- Altre tensioni.
- Frequenza 60 Hz (vedere catalogo 60 Hz).
- Protezione IP 55.
- Per ambiente con temperature più alte.

Materiali

Componenti	Materiali
Corpo pompa	Ghisa GJL 200 EN 1561
Ingranaggi	Acciaio 18 Ni Cr Mo 5 UNI 8550
Alberi	Acciaio 18 Ni Cr Mo 5 UNI 8550
Tenuta radiale sull'albero	FPM

Prestazioni n ≈ 1450 1/min

	3 ~ 230 V 400 V		1 ~ 230 V		P ₁ kW	P ₂		n rpm	Q m ³ /h l/min	Δp bar
	A	A	A	kW		HP				
I	25/4/A	1,4	0,8	IM25/4/A	2,1	0,4	0,25	0,34	1450	2
IR	25/4/A	2,1	1,2				0,37	0,5	1450	2,5
IRR	25/4/B	3,3	1,9				0,75	1	1450	5

P₁ Massima potenza assorbita.

P₂ Potenza nominale motore.

Δp Pressione differenziale.

Dimensioni e pesi

I 25/4/A: 10 kg
 IM 25/4/A: 11,7 kg
 IR 25/4/A: 11,6 kg

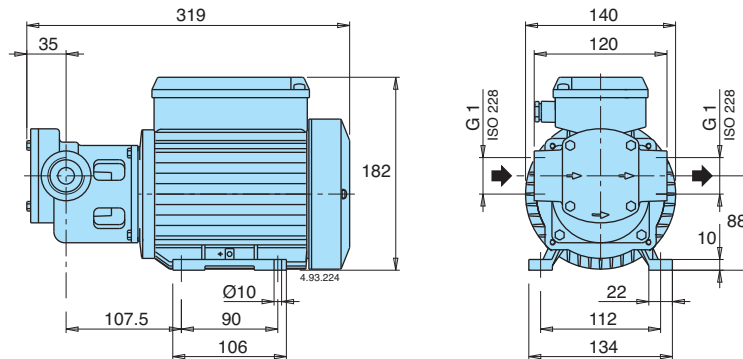

IRR 25/4/B: 17,6 kg

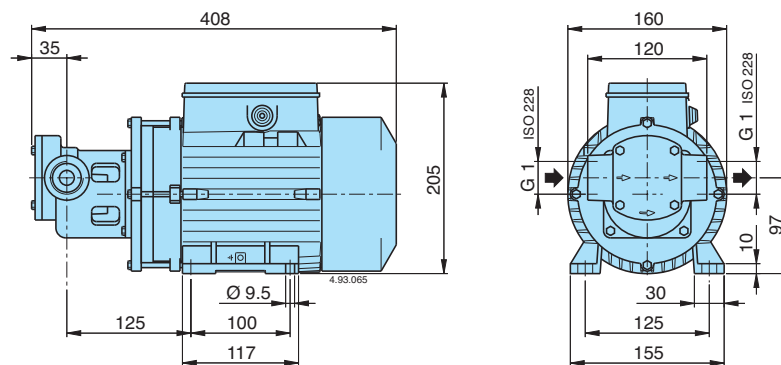

Caratteristiche costruttive

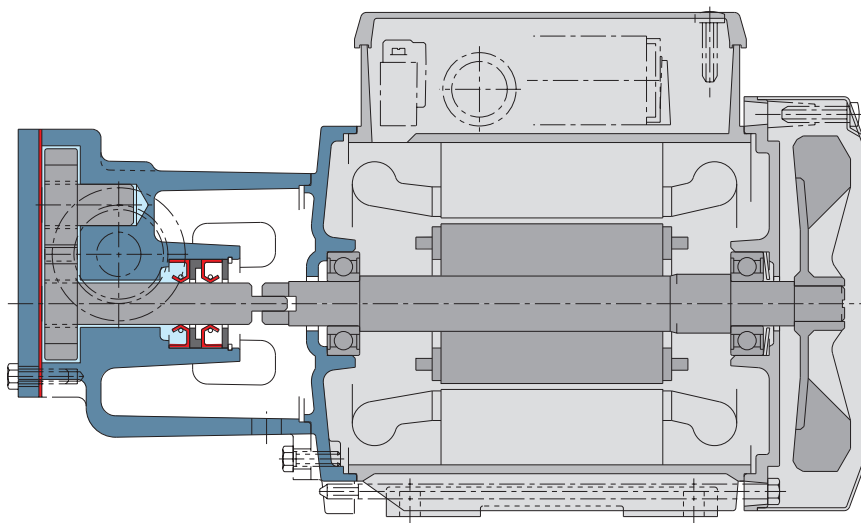

Struttura innovativa

La struttura con flangiatura del corpo pompa e la realizzazione dell'albero in due pezzi permette di rendere semplice lo smontaggio dell'idraulica facilitando le operazioni di manutenzione.